

DENON DJ - PRIME GO+

STRUČNÝ NÁVOD K POUŽITÍ

Obsah balení: DJ systém Prime GO, napájecí adaptér, USB kabel, karta ke stažení software Engine Prime, čisticí hadřík na displej

Důležité: Na webu Denondj.com zkontrolujte dostupné aktualizace firmware. Zejména po aktualizaci software (aktualizace firmware se mohou týkat nových softwarových funkcí). Příklad zde můžete také zaregistrovat.

Nastavení:

1. Navštivte denondj.com a přihlaste se ke svému účtu. (Pokud je to váš první produkt Denon DJ, vytvořte si účet.)
2. Ve svém účtu stáhněte a nainstalujte nejnovější verzi software Engine Prime. Pокlepejte na stažený instalační soubor.exe (Windows®) nebo .dmg (macOS®) a poté nainstalujte Engine Prime podle pokynů na obrazovce.
3. Zkopírujte vaše hudební soubory na úložiště vyhrazená pro práci s Prime GO.
4. Připojte k Prime GO vstupní zdroje (mikrofony, CD přehrávače atd.).
5. Připojte k Prime GO výstupní zařízení (sluchátka, zesilovače / aktivní reproboxy atd.).
6. Připojte všechna zařízení ke zdrojům napájení a zapněte je ve správném pořadí:
 - (1) vstupní zdroje, (2) Prime GO, (3) výstupní zařízení
 - Po ukončení práce vypínejte zařízení v pořadí: (1) výstupní zařízení, (2) Prime GO, (3) vstupní zdroje.
7. Použití Engine v režimu Standalone (jako samostatný přehrávač): Vložte USB flash disk nebo SD kartu (s hudební knihovnou nakonfigurovanou v aplikaci Engine) do USB portu Prime GO nebo do slotu pro SD karty.

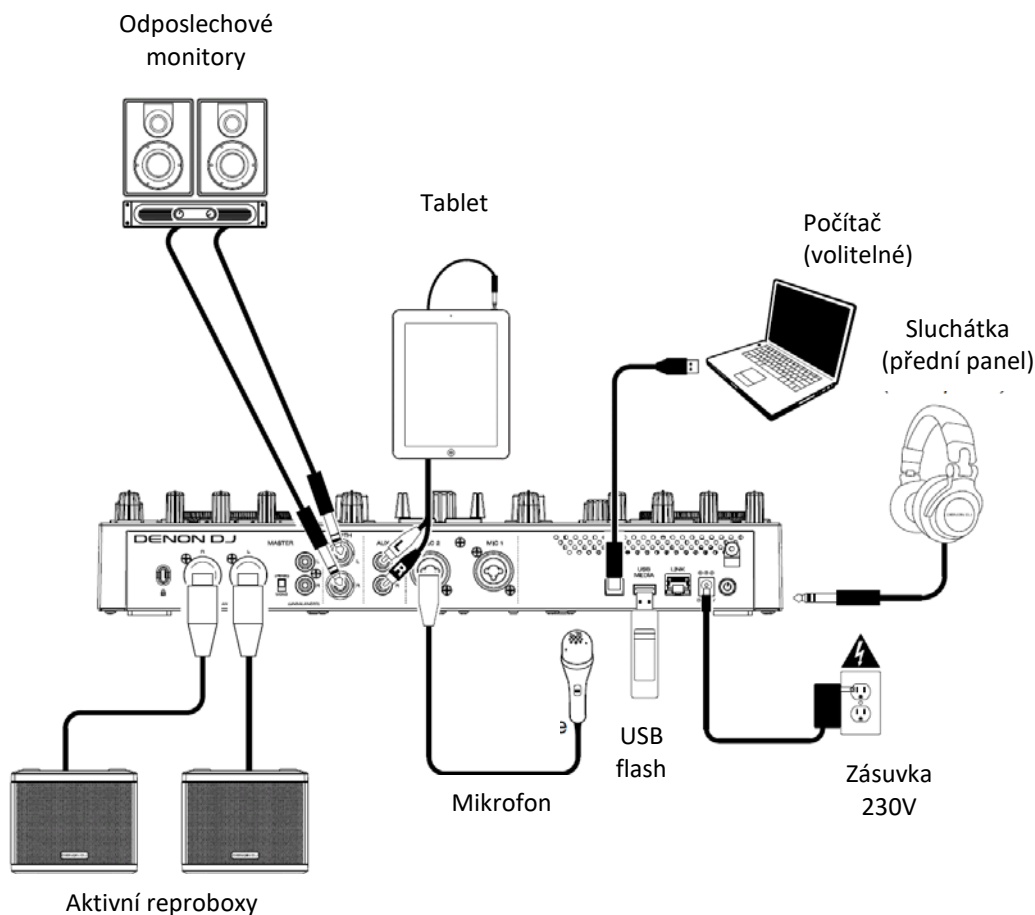

Ovládací panel

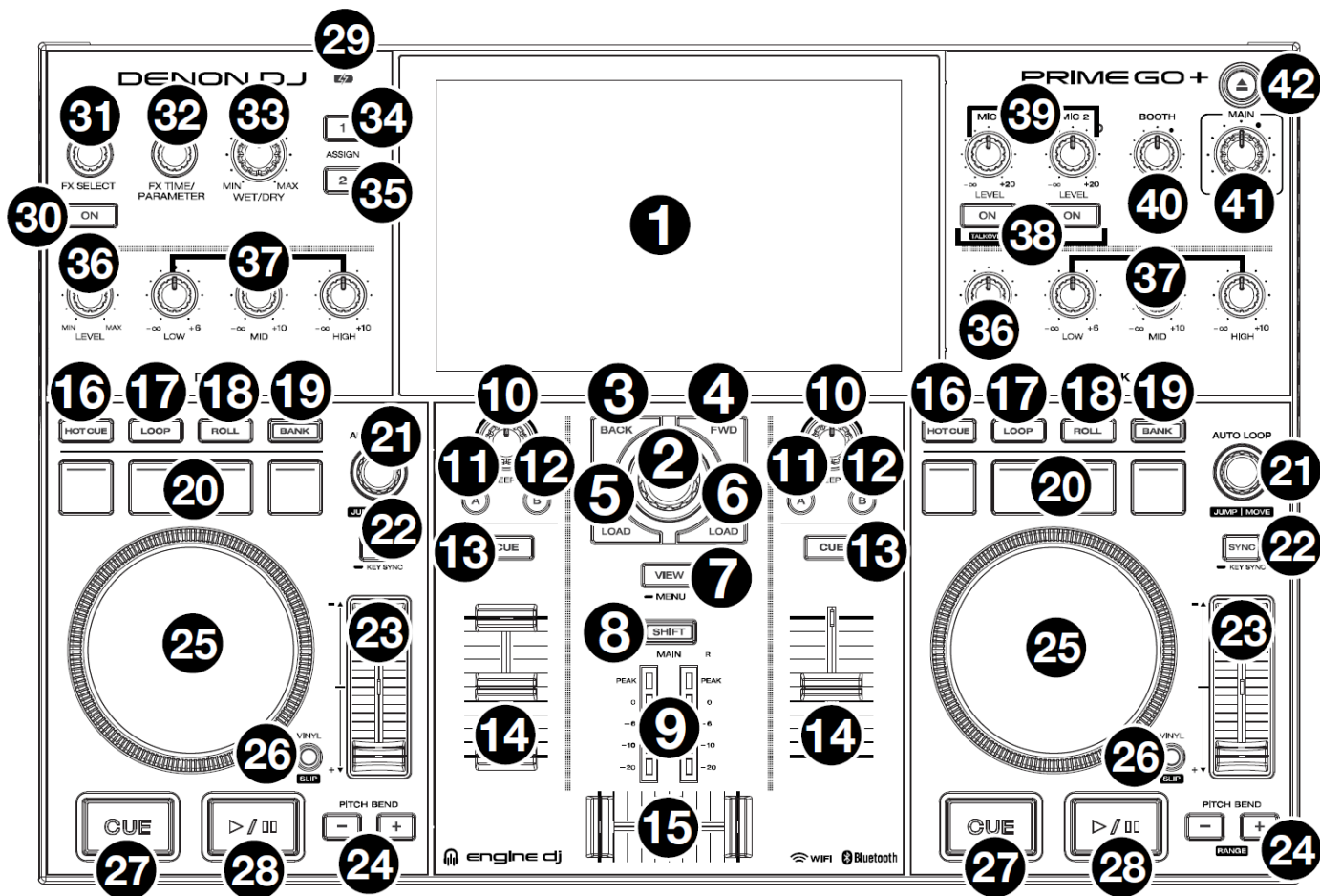

1. Dotykový displej: Barevný multi-dotykový displej zobrazuje informace týkající se aktuálního provozu Prime GO. Dotykem obrazovky (a pomocí hardwarových ovládacích prvků) ovládáte přístroj.

2. Enkodér Browse: Otáčením můžete procházet seznamy, stisknutím se na dotykové obrazovce posunete dopředu nebo vyberte položku. Stisknutím enkóderu při stisknutém tlačítku Shift, přidáte vybrané skladby do přípravného seznamu (Prepare List).

3. BACK: Stisknutím tohoto tlačítka se přesunete zpět na dotykové obrazovce.

4. FWD: Stisknutím tohoto tlačítka se na dotykové obrazovce posunete dopředu. Stisknutím tlačítka při stisknutém tlačítku Shift zapínáte/vypínáte funkci Quantize.

5. LOAD ◀: Stisknutím tohoto tlačítka načtete vybranou skladbu do přehrávače 1. Stisknete-li toto tlačítko 2x rychle po sobě, načtete do přehrávače 1 skladbu aktuálně přehrávanou v přehrávači 2.

6. LOAD ▶: Stisknutím tohoto tlačítka načtete vybranou skladbu do přehrávače 2. Stisknete-li toto tlačítko 2x rychle po sobě, načtete do přehrávače 2 skladbu aktuálně přehrávanou v přehrávači 1.

7. VIEW: Stisknutím tohoto tlačítka můžete přepínat mezi obrazovkami Library (knihovna) a Performance. Dvojitým stisknutím tlačítka vstoupíte do obrazovky Engine Lighting.

Stisknutím a podržením tohoto tlačítka zobrazíte obrazovku Control Center (ovládací centrum), které obsahuje rychlé odkazy na další menu, jako jsou Source (zdroj, Wi-Fi, Record (záznam), User Profile (uživatelský profil) a Settings (nastavení).

Stiskněte a podržte Shift a poté stiskněte toto tlačítko pro přepínání mezi vertikálním a horizontálním zobrazením dynamické obálky skladby (waveform) v náhledu Performance View.

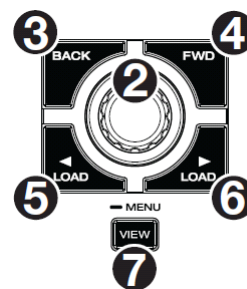

8. SHIFT: Stisknutím a přidržením tohoto tlačítka získáte přístup k sekundárním funkcím některých ovládacích prvků.

9. Hlavní VU metry: Zobrazují úroveň zvukového signálu hlavního mixu (posílaného na hlavní výstupy Master Out).

10. Sweep FX: Otáčením enkodéru ovládáte efekty Sweep FX A a Sweep FX B (viz níže).

11. Sweep FX A: Stisknutím tohoto tlačítka aktivujete efekt Sweep FX A. Na daný kanál je aplikován efekt kmitočtového filtru. Středová pozice (12 hod) je bez odezvy, otáčením nalevo filtrujete basy, otáčením napravo výšky.

12. Sweep FX B: Stisknutím tohoto tlačítka aktivujete Sweep FX B (přechodový efekt Wash Out). Otáčením enkodéru Sweep FX nalevo docílíte echa v rytmu 1 beatu, otáčením napravo docílíte echa v rytmu 1/2 beatu.

13. CUE: Stisknutím odešlete pre-fader signál kanálu do sluchátkového Cue kanálu.

14. Kanálový fader: Upravuje úroveň hlasitosti kanálu.

15. Crossfader: Slouží k prolínání signálů přehrávačů 1 a 2.

16. HOT CUE: Stisknutím tohoto tlačítka přejdete do režimu Hot Cue.

17. LOOP: Stisknutím tlačítka přejdete do režimu Manual Loop. Druhým stisknutím přejdete do režimu Auto Loop.

18. ROLL: Stisknutím tlačítka přejdete do režimu Roll.

19. BANK: Stisknutím tlačítka přepínáte skupiny 4 Pad tlačítek (tlačítka 1-4 / tlačítka 5-8).

20. PAD tlačítka: Mají různé funkce v závislosti na aktuálním režimu každého.

21. AUTO LOOP: Otočením enkodéru nastavíte velikost automatické smyčky. Hodnota se zobrazí na dotykovém displeji. Stisknutím enkodéru aktivujete nebo deaktivujete automatickou smyčku v aktuálním místě skladby.

JUMP/MOVE: Při přidržení tlačítka Shift lze enkodérem posunout aktivní smyčku doleva nebo doprava.

Je-li smyčka neaktivní, lze při přidržení tlačítka Shift enkodérem přeskocit dopředu nebo dozadu v dané skladbě dle nastavené velikosti kvantizace (Beat Jump).

22. SYNC: Stisknutím tlačítka aktivujete synchronizaci. Je-li aktivována funkce Key Lock, tónina skladby zůstane stejná (0%), i když upravíte rychlost přehrávání.

KEY SYNC: Stisknutím a přidržením tlačítka při reverzním přehrávání aktivujete funkci Key Sync.

23. Pitch Fader: Faderem lze upravit rychlost přehrávání, respektive tóninu skladby. Jeho celkový rozsah můžete nastavit pomocí tlačítek Pitch Bend při přidržení tlačítka Shift.

24. PITCH BEND - / + : Stisknutím a podržením jednoho z těchto tlačítek se sníží respektive zvýší rychlost přehrávání. Stisknutím a podržením tlačítka Shift a následným stisknutím jednoho z těchto tlačítek nastavíte rozsah Pitch faderu.

25. Talíř: Kapacitní dotykový talíř ovládá přehrávání dotykem jeho povrchu anebo pootočením.

Když je zapnuto tlačítko Vinyl, pootočením talíře docílíte efektu Scratch (škrabání vinylové desky). Pokud je tlačítko Vinyl vypnuté (nebo pokud se dotknete pouze strany talíře), pootočením talíře změníte rychlost přehrávání, což se hodí např. pro vyrovnání rytmu.

26. VINYL: Tlačítkem aktivujete nebo deaktivujete "vinylový" režim, kdy pootočením talíře docílíte efektu Scratch (škrabání vinylové desky).

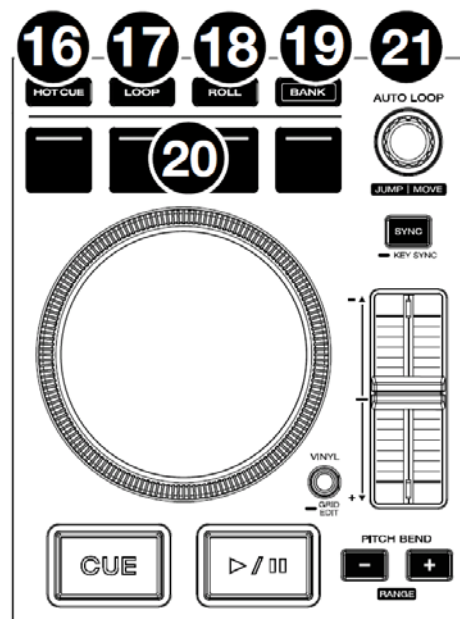
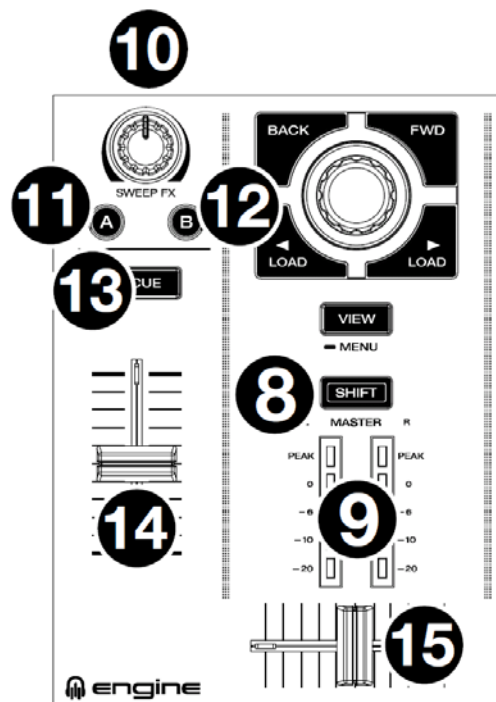

27. CUE: Během přehrávání stiskněte toto tlačítko pro návrat skladby na nastavený Cue bod a zastavení přehrávání. Chcete-li přesunout Cue bod, ujistěte se, že přehrávání je pozastaveno, pootočte talířem a umístěte pozici přehrávání na požadované místo a potom stiskněte toto tlačítko. Pokud je přehrávání pozastaveno, pak stisknutím a přidržením tohoto tlačítka přehráváte skladbu od Cue bodu, dokud tlačítko neuvolníte. Uvolněním tlačítka se přehrávání vrátí na Cue bod a pozastaví se. Chcete-li pokračovat v přehrávání bez návratu na Cue bod, stiskněte a podržte toto tlačítko a poté stiskněte a podržte tlačítko Play a poté uvolněte obě tlačítka. Pokud během přehrávání stisknete a podržíte tlačítko Shift, pak stisknutím tohoto tlačítka vytvoříte Cue bod.

28. ► / II (Play/Pause): Tlačítko pozastaví nebo obnoví přehrávání. Stisknutím a podržením tlačítka Shift a následným stisknutím tohoto tlačítka skočíte v přehrávání na nastavený Cue bod (při rychlém opakování docílíte efektu Shutter).

29. Indikátor nabíjení baterií: Při nabíjení svítí zeleně, po nabití přestane svítit.

30. FX ON: Stisknutím tlačítka aktivujete nebo deaktivujete zvolený efekt.

Stisknutím a podržením tlačítka Shift a následným stisknutím tlačítka zobrazíte/skryjete FX panel.

31. FX SELECT: Otáčením enkodéru vybíráte efekt pro FX 1 a FX 2.

32. FX TIME: Otáčením enkodéru snížíte nebo zvýšíte rychlost efektů založených na čase.

Stisknutím enkodér přepnete na řízení parametru efektu.

33. Enkodér FX WET / DRY: Otáčením upravíte poměr Wet / Dry (poměr efektovaného a čistého signálu).

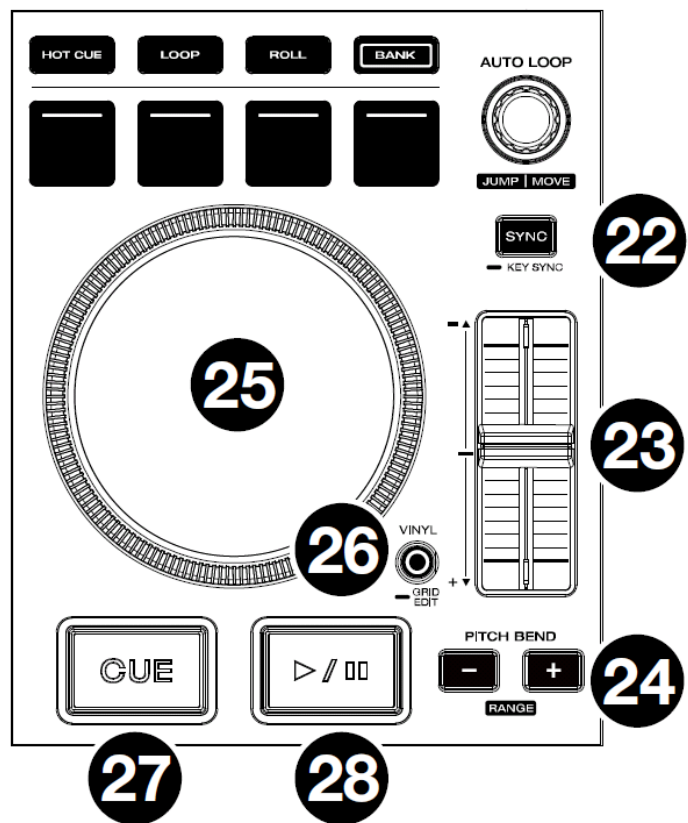

34. FX ASSIGN 1: Stisknutím tlačítka nasměrujete efekt do přehrávače 1.

35. FX ASSIGN 2: Stisknutím tlačítka nasměrujete efekt do přehrávače 2.

36. Potenciometr LEVEL: Otáčením upravíte úroveň zvukového signálu pre-fader, pre-EQ pro daný kanál.

37. EQ potenciometry: Otáčením zdůrazníte nebo potlačíte vysoké, střední nebo nízké kmitočtové pásmo.

38. MIC ON / OFF: Stisknutím tohoto tlačítka aktivujete / deaktivujete mikrofonní vstup. Stisknutím tlačítka pro mikrofon 1 při stisknutém tlačítku Shift zapínáte/vypínáte funkci Talkover, která automaticky snižuje hlasitost hlavního mixu, když mluvíte do mikrofonu.

39. MIC LEVEL: Otáčením upravíte úroveň hlasitosti daného mikrofonního vstupu. Dioda Peak vedle každého potenciometru indikuje aktuální úroveň signálu svou barvou: zelená (nízká úroveň), oranžová (normální / optimální) nebo červená (maximální / peak). Útlum mikrofonu můžete nastavit v menu Utility.

Důležité: Audio signály z mikrofonů jsou směrovány přímo na hlavní výstupy.

40. BOOTH LEVEL: Otáčením nastavíte hlasitost výstupů Booth.

41. MASTER LEVEL: Otáčením nastavíte úroveň hlasitosti hlavních výstupů Master.

42. ▲ (EJECT): Stisknutím tlačítka zobrazíte na dotykovém displeji seznam připojených médií, která lze odpojit. Klepnutím na dané zařízení je odpojíte. Stisknutím a podržením tlačítka Shift a stisknutím tohoto tlačítka otevřete menu Source.

Přední panel



1. Sluchátkový výstup (6,35mm; 3,5mm): Zde zapojte vaše sluchátka pro monitoring mixu. Hlasitost sluchátek je ovládána potenciometrem Phones Level.

2. CUE MIX: Potenciometrem nastavíte poměr signálu kanálu (Pre fader) a mixu pro sluchátka.

3. PHONES LEVEL: Potenciometrem nastavíte hlasitost signálu pro sluchátka.

4. AUX LEVEL: Otáčením nastavíte hlasitost vstupu AUX.

Poznámka: Signál AUX je posílán poté pouze na hlavní výstup.

5. Slot pro SD karty: Zde zasuněte standardní SD kartu. Pomocí displeje můžete vybírat a načítat skladby.

Zadní panel

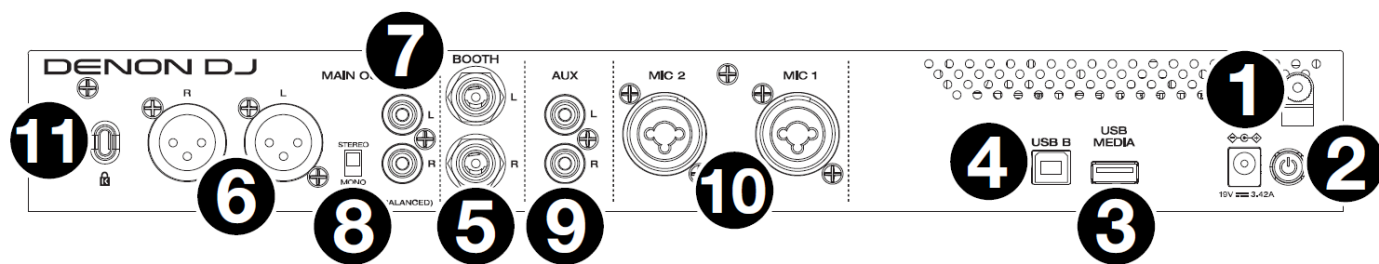

1. Napájecí zdířka: Pomocí přiloženého napájecího adaptéru připojíte zařízení k elektrické síti 230V v zájmu jeho provozu nebo dobíjení jeho interní baterie.

2. Hlavní vypínač: Zapíná / vypíná Prime GO. Zapněte systém Prime GO až poté, co připojíte všechny zdroje audiosignálu, ale ještě před tím, než zapnete zesilovače (resp. aktivní reproboxy).

Chcete-li vypnout Prime GO, stiskněte toto tlačítko a postupujte podle pokynů na dotykové obrazovce. Před vypnutím Prime GO vypněte zesilovače respektive aktivní reproboxy.

3. Zadní USB port: Zde připojte standardní USB úložiště. Pokud jako zdroj signálu vyberete USB, můžete pomocí dotykové obrazovky procházet a načítat skladby z USB jednotky.

4. USB B: Pro připojení tohoto portu USB k dostupnému portu USB v počítači použijte standardní USB kabel (je součástí balení).

Poznámka: Přestože PRIME GO+ může přehrávat skladby, které ještě nebyly analyzovány, probíhá před-analýza umožňuje jeho funkcím pracovat co nejefektivněji. Před připojením k PRIME GO+ doporučujeme použít aplikaci Engine DJ pro konfiguraci vaší hudební knihovny na SD kartě nebo USB flash disku.

5. Výstupy Booth (Jack 1/4"): K připojení těchto výstupů k odposlechovým aktivním reproboxům nebo zesilovači použijte standardní kabely s konektory Jack 1/4". K ovládání úrovně hlasitosti použijte potenciometr Booth Level na horním panelu.

6. Hlavní výstupy (XLR, symetrické): Pro připojení těchto výstupů k aktivním reproboxům nebo zesilovači použijte standardní XLR kabely. K ovládání úrovně hlasitosti použijte potenciometr Master Level na horním panelu.

7. Hlavní výstupy (RCA, nesymetrické): Pro připojení těchto výstupů k aktivním reproboxům nebo zesilovači použijte standardní RCA (cinch) kabely. K ovládání úrovně hlasitosti použijte potenciometr Master Level na horním panelu.

8. STEREO / MONO: Pomocí tohoto přepínače nastavíte konfiguraci hlavního výstupu: Stereo (binaurální zvuk: samostatný levý + samostatný pravý kanál) nebo Mono (smíchaný monofonní zvuk posílaný na levý i pravý kanál).

9. AUX vstupy (RCA, nesymetrické): Pro připojení těchto linkových vstupů k externímu zdroji zvuku použijte standardní RCA (Cinch-Cinch) kabely.

10. Mikrofonní vstupy (XLR nebo Jack 1/4"): Mikrofony připojte pomocí standardních mikrofonních kabelů s konektory XLR nebo Jack 1/4". K ovládání úrovně hlasitosti použijte potenciometry Level 1 a Mic 2 na horním panelu.

11. Kensington Lock Slot: Tento slot použijte k zafixování přístroje Prime GO ke stolu nebo jinému povrchu.

BEZPEČNOSTNÍ POKYNY - čtěte před uvedením do provozu:

1. Přečtěte si tyto pokyny a veškeré pokyny a varování uvedené v uživatelském manuálu anebo na krytu zařízení.
2. Uschovejte si tyto pokyny a vždy dbejte všech pokynů a varování.
3. Nerespektování pokynů může vést k poškození tohoto nebo jiných zařízení, úrazu osob anebo ztrátě záruky.
4. Zařízení instalujte v souladu s pokyny výrobce a umísťujte mimo dosah dětí.
5. Zařízení čistěte pouze měkkým a suchým hadříkem.
6. Před zapnutím dopřejte zařízení skladovanému pod bodem mrazu čas k dosažení normální pracovní teploty.
7. Zařízení nevystavujte teplotám mimo rozsah 5°-35°C. Zařízení neinstalujte na přímém slunci ani poblíž tepelných zdrojů, jako jsou radiátory, zářiče tepla, kamna nebo jiná zařízení (včetně zesilovačů), která produkují teplo.
8. Nezakrývejte žádné větrací otvory a ponechejte kolem zařízení dostatečný prostor pro jeho ochlazování.
9. Před zapojením do zásuvky se ujistěte, že tato poskytuje odpovídající napětí. Pokud ne, přístroj nezapojte a poraďte se s odborníky. Rovněž se ujistěte, že připojením zařízení nedojde k přetížení napájecího okruhu. Používá-li zařízení externí napájecí zdroj, ujistěte se také, že napětí a polarita externího zdroje odpovídá napětí a polaritě uvedeným na přístroji.
10. Přetěžováním prodlužovacích kabelů a zásuvek ve zdi se vystavujete riziku požáru nebo úrazu elektrickým proudem! Chraňte napájecí kabel před pošlapáním nebo přiskřípnutím, zejména v místě zástrčky, zásuvky a v místě, kde vychází ze zařízení.
11. Vždy používejte plně zkontrolované kabely. Vadné kabely mohou způsobit požár, úraz elektrickým proudem, poškození či nesprávnou funkci zařízení a mohou být rovněž zdrojem rušení.
12. Používejte pouze doplňky a příslušenství určené výrobcem.
13. Používejte pouze se stativem, držákem, vozíkem nebo stolem k tomu určeným. Dbejte, aby během přesouvání vozíku se zařízením nedošlo k pádu, převrácení, poškození nebo úrazu. Převážte v přepravním kufru (Flightcase) k tomu určeném, vybaveném odpovídající tvarovanou měkkou výstelkou a vnitřními výtuhami.
14. Odpojte zařízení od elektrické soustavy během bouřky, nebo není-li delší dobu užíváno.
15. Veškeré opravy svěřte kvalifikovaným pracovníkům. Oprava je nutná, bylo-li zařízení poškozeno jakýmkoliv způsobem, jako je poškození přívodního kabelu nebo zástrčky, polítko tekutinou nebo zapadnutí cizího předmětu do zařízení, vystavení dešti nebo vlhkosti, pád zařízení, poškození krytu nebo nepracuje-li zařízení správně.
16. Nic na zařízení nepokládejte, zejména ne nádoby s tekutinami (například vázy nebo sklenice s nápoji). Zařízení neumísťujte v blízkosti vody a nevystavujte kapající nebo stříkající vodě.
17. Pokud je zařízení elektrickým spotřebičem třídy I., musí být připojeno k síťové zásuvce s ochranným zemněním (se zemnicím kolíkem). Ochranné zemnění nikdy neodpojujte, zajišťuje vaši bezpečnost.
18. Má-li zařízení uživatelsky vyměnitelnou pojistku, nikdy pojistku neměňte za jiný model nebo jinou hodnotu, než je předepsáno. Nikdy žádnou pojistku nezkratujte. Pokud se po výměně nová pojistka opět přeruší, zařízení zcela odpojte od napájení i dalších kabelů a kontaktujte odborný servis nebo dodavatele.
19. Pokud je zařízení vybaveno hlavním vypínačem umístěným na zadním panelu, měl by zůstat uživateli snadno přístupný. Připojujete-li zařízení ke zdroji elektrické energie, musí být vypnuto. Síťová zástrčka, přívodní kabel nebo napájecí adaptér jsou prostředky pro odpojení zařízení, takže musí být rovněž snadno dostupné.
20. Souvislé vystavení nadměrnému hluku může způsobit trvalé poškození sluchu. Dopady na jednotlivce jsou značně individuální, lze však konstatovat, že k poškození sluchu dojde téměř u každého, kdo je po určitou dobu vystaven dostatečně intenzivnímu hluku. Jakékoli vyšší expozice mohou mít za následek určitou ztrátou sluchu. Jako ochrana proti vysokým hladinám akustického tlaku produkovaným určitými zařízeními se doporučuje, aby všechny osoby v blízkosti zařízení používali chrániče sluchu, je-li zařízení v provozu. Je-li expozice vyšší než hygienické limity, musí se nosit při provozu zařízení špunty do uší nebo chrániče ve zvukovodu nebo přes uši, aby se zabránilo ztrátě sluchu.
21. **Výrobce důrazně doporučuje, aby instalaci přístroje provedli profesionální nebo specializované firmy v oboru, kteří mohou zajistit správnou instalaci v souladu s platnými předpisy. Celý zvukový systém musí odpovídat současným normám a předpisům týkajícím se elektrických systémů.**

DŮLEŽITÁ POZNÁMKA

Aby se zabránilo indukci šumu v kabelech, které přenášejí mikrofonní nebo linkový signál, používejte pouze stíněné kabely a při jejich pokládání se vyhněte:

- Zařízením, která produkují silné elektromagnetické pole (výkonové transformátory aj.);
- Silovým kabelům;
- Reproduktořovým kabelům.